

# ALLROUNDER 370 E

## GOLDEN ELECTRIC EVO

拉杆间距：370 x 370 mm

锁模力：600 kN

注塑单元（依据 EUROMAP）：100, 170

**ARBURG**

# 安装尺寸 | 370 E GOLDEN ELECTRIC EVO

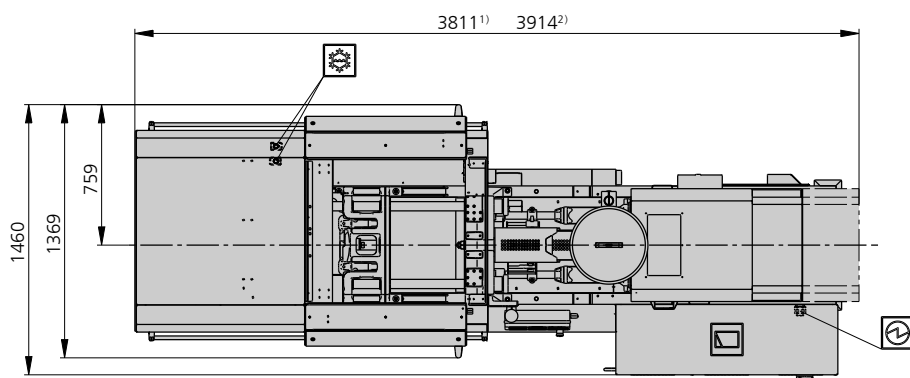
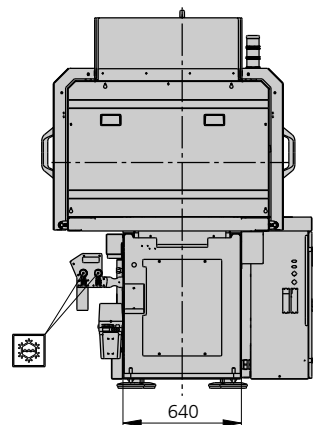
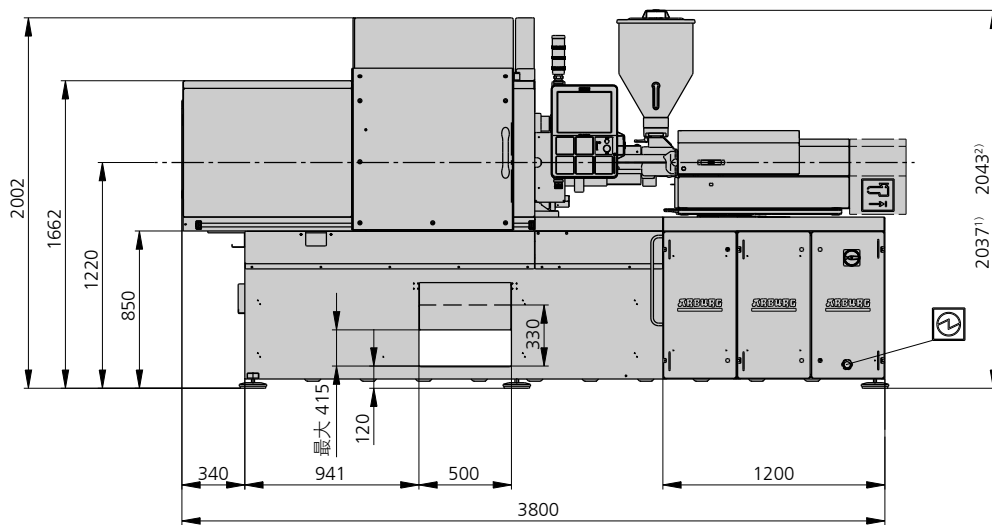

 电气连接部

 冷却水连接部

1) 注塑单元 100  
2) 注塑单元 170

# 技术参数 | 370 E GOLDEN ELECTRIC EVO

锁模单元		370 E GOLDEN ELECTRIC EVO	
锁模力	最大 kN	600	
开模力 开模行程	最大 kN   mm	---   300	
模具安装高度 固定式 可变式	最小-最大 mm	---   200-400	
模板间距 固定 可变	最大 mm	---   500-700	
拉杆净距 (b x h)	mm	370 x 370	
模具固定板 (b x h)	最大 mm	510 x 510	
动半模重量	最大 kg	360	
顶针前顶力 行程	最大 kN   mm	25   100	
干循环时间 EUROMAP <sup>2</sup>	最小 s - mm	1,2 - 259	

注射单元		100			170		
螺杆直径	mm	20	25	30	25	30	35
有效螺杆长度	L/D	25	20	16,7	24	20	17
螺杆行程	最大 mm	100			120		
计算容量	最大 cm <sup>3</sup>	31	49	71	59	85	115
注射重量	最大 g PS	29	45	65	54	77	105
材料吞吐量	最大 kg/h PS	5,5	8	9,5	10	13,5	16
	最大 kg/h PA6.6	2,8	4	4,9	5	7	8
注射压力	最大 bar	2500	2000	1390	2500	2000	1470
保压时间	最大 s - bar	300-2500	300-1600	300-1110	300-2300	300-1600	300-1170
注射速度 <sup>2</sup>	最大 cm <sup>3</sup> /s	64	100	144	78	114	154
	最大 cm <sup>3</sup> /s	[83]	[130]	[187]	[102]	[148]	[202]
注射速度 <sup>5</sup>	最大 mm/s	200			160		
	最大 mm/s	[300]			[210]		
螺杆圆周速度	最大 m/min	40	50	60	31	37	44
螺杆扭矩	最大 Nm	120	150	180	210	250	290
喷嘴接触力 喷嘴后退行程	最大 kN   mm	50   230			50   300		
加热功率 加热区域	kW	4,9   5			9,4   5		
供料料斗	l	50			50		

驱动与连接			
注塑单元		100	170
机器净重	kg	3700	3700
声压等级 不安全 <sup>4</sup>	dB(A)	55   3	
电气连接部 <sup>3</sup>	总计	kW	13
	机器	A	40
	加热装置	A	50
		A	---
冷却水连接部	最大 °C	35	
	最小 Δp bar	1,5   DN 25	

## 机器型号 EUROMAP 规格尺寸<sup>1</sup>

370 E GOLDEN ELECTRIC EVO 600-100 | 170

根据客户要求可提供：其他机器类型以及模具安装高度、螺杆、驱动功率等。  
所有数据基于机器的基本配置。根据机型以及工艺设置以及材料类型的不同，数据可能会存在差异。根据驱动不同，某些组合搭配可能无法实现。比如，最大注塑压力与最大注塑流量。

- 1) 锁模力 (kN) - 注塑单元规格 = 最大容积 (cm<sup>3</sup>) x 最大注塑压力(干巴)。
  - 2) 最大注射压力时的最大注射流数值。
  - 3) 数据基于 400V/50Hz。
  - 4) 操作手册中有更详细的说明。
  - 5) 1000 巴注射压力时的螺杆前进速度。
- [ ] 数据适用于备选配置。

# 模具安装尺寸 | 370 E GOLDEN ELECTRIC EVO

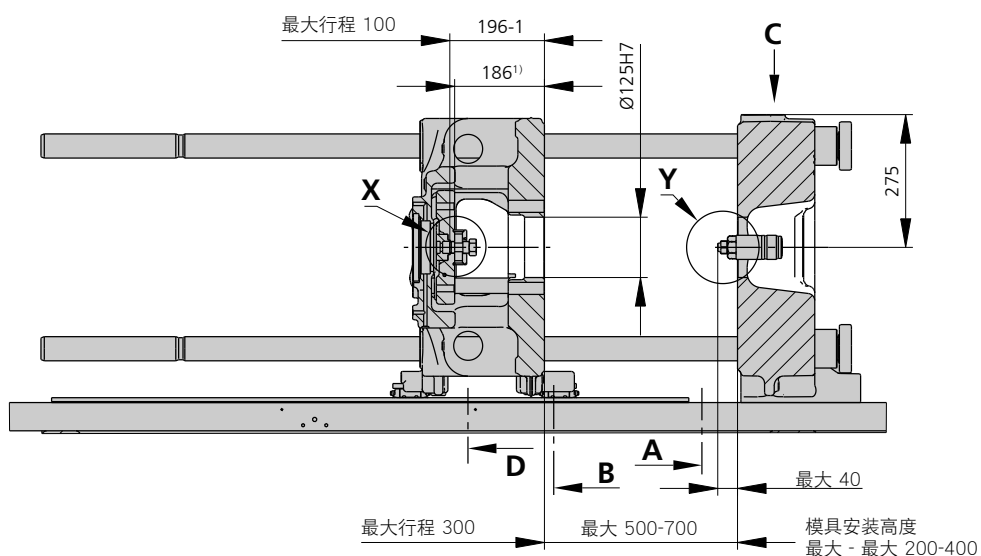

顶针杆 | X

模具镗孔 (需要时) | Y

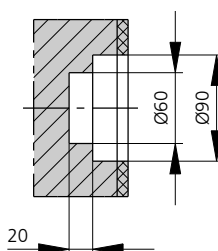
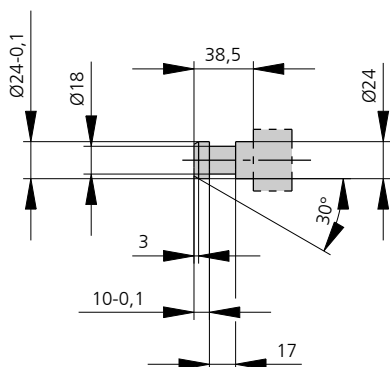

顶针板 | D

机械手系统的固定 | C

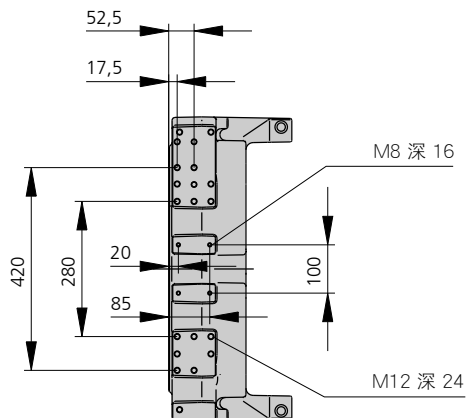
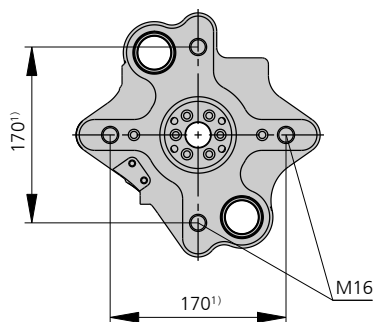

1) 顶针板位置

# 模具安装尺寸 | 370 E GOLDEN ELECTRIC EVO

## 固定式模具固定板 | A

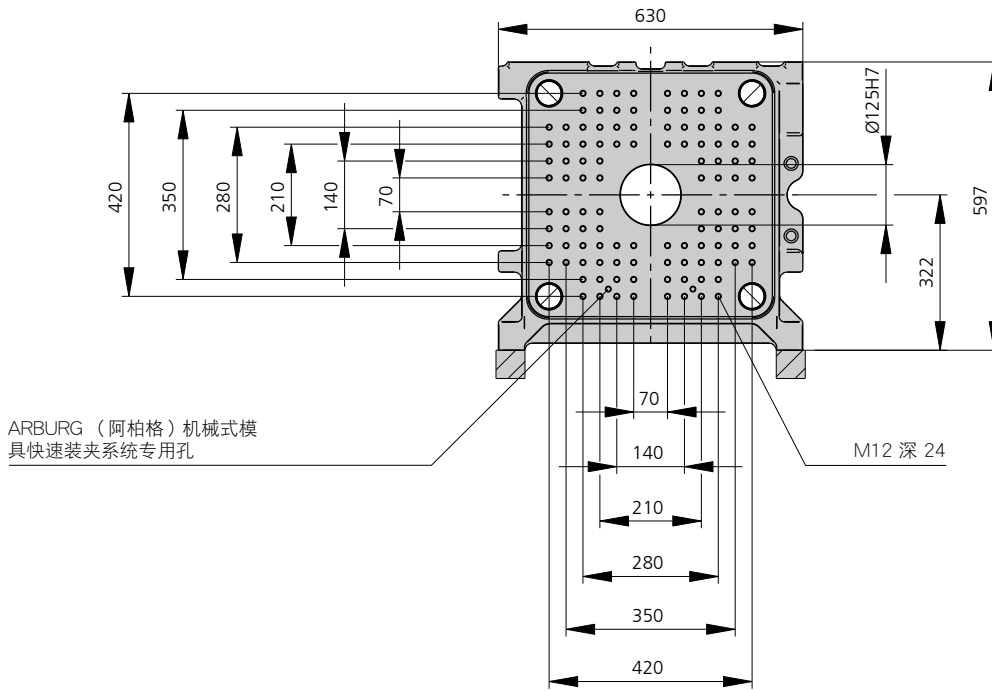

## 活动式模具固定板 | B

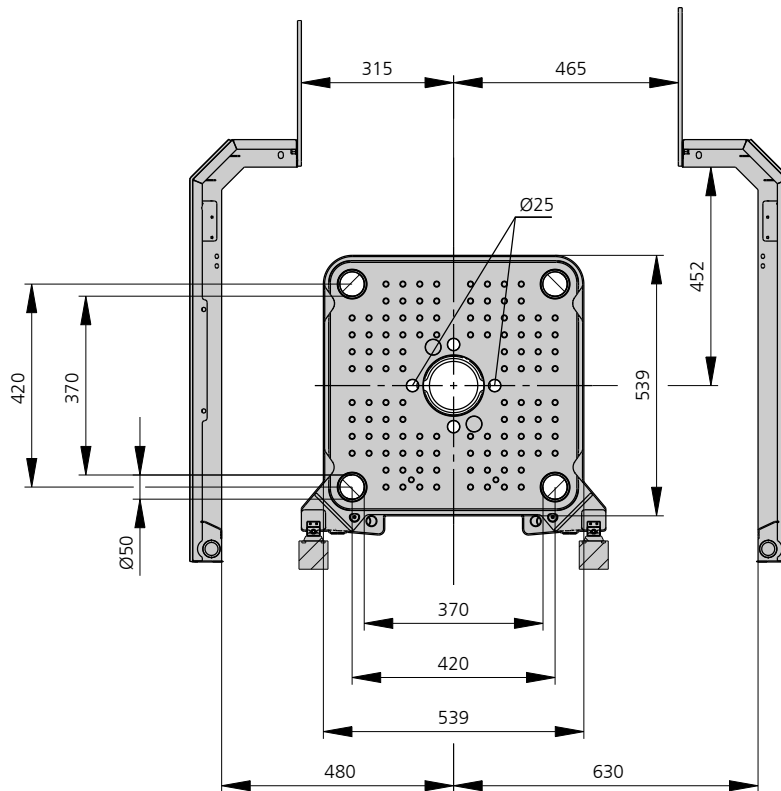

# 注射重量 | 370 E GOLDEN ELECTRIC EVO

## 用于最重要注塑材料（单位：克）的最大理论注射重量

注射装置规格 (EUROMAP 标准)		100			170		
螺杆直径	mm	20	25	30	25	30	35
聚苯乙烯	最大 g PS	29	45	65	54	77	105
聚苯乙烯共聚物	最大 g SB	28	44	63	53	76	103
	最大 g SAN, ABS <sup>1)</sup>	27	43	62	52	74	101
醋酸纤维素	最大 g CA <sup>1)</sup>	32	50	73	61	87	119
醋酸丁酸纤维素	最大 g CAB <sup>1)</sup>	30	47	68	56	81	110
聚甲基丙烯酸甲酯	最大 g PMMA	30	46	67	56	80	109
聚苯醚，加强型	最大 g PPE	27	42	60	50	72	98
聚碳酸酯	最大 g PC	30	47	68	57	81	111
Polysulfone	最大 g PSU	31	49	70	58	84	115
尼龙	最大 g PA 6.6   PA 6 <sup>1)</sup>	28	44	64	53	77	104
	最大 g PA 6.10   PA 11 <sup>1)</sup>	26	41	60	50	72	98
聚甲醛	最大 g POM	35	55	80	66	96	130
聚脂	最大 g PET	34	53	77	64	92	126
聚乙烯	最大 g PE-LD	22	34	49	41	59	80
	最大 g PE-HD	22	35	50	42	60	82
聚丙烯	最大 g PP	23	36	51	43	62	84
氟塑料	最大 g FEP, PFA, PCTFE <sup>1)</sup>	46	72	103	86	124	169
	最大 g ETFE	40	63	91	76	109	148
聚氯乙烯	最大 g PVC-U	35	54	78	65	94	127
	最大 g PVC-P <sup>1)</sup>	32	50	72	60	87	118

1) 平均值

ARBURG GmbH + Co KG  
 Arthur-Hehl-Strasse  
 72290 Lossburg  
 Tel.: +49 7446 33-0  
 www.arburg.com  
 contact@arburg.com